

**NATÜRLICHES  
 KÄLTEMITTEL**



# ULUF P50

**HOCHZUVERLÄSSIGER ULTRA TIEFKÜHLSCHRANK MIT NATÜRLICHEM KÄLTEMITTEL.** Eine kompakte und platzsparende Konstruktion, hergestellt aus hochwertigen Komponenten ist die perfekte Probenlagerung für Ihr Labor.



EINZEL-  
 KOMPRESSOR-  
 SYSTEM



VAKUUM  
 ISOLIERTE  
 PANEELLE



LÄRMREDUZIERUNGS-  
 TECHNOLOGIE



LUFTSTROM-  
 STEUERUNG



FILTERLOSE  
 BAUWEISE



DIREKTE  
 KÜHLUNG

## ZUVERLÄSSIGE AUFBEWAHRUNG

Die Einzelkompressor-Technologie sorgt für eine zuverlässige Probenlagerung bei niedrigen Temperaturen.

Ideal aufeinander eingestellte Kompetenzen, erzeugen hohe Kühlleistungen und einen niedrigen Energieverbrauch.

Mit ARCTIKO's echter und einzigartiger Direktkühlung ist eine überragende Temperaturgleichmäßigkeit im ganzen Innenraum garantiert.

Sehr kurze Erholungszeiten sorgen für zusätzliche Probensicherheit, auch nach mehreren Türöffnungen.

## DER EINZIGE SEINER ART

Die kompakten Integraline Untertischmodelle ermöglichen einen einfachen Zugang zu Proben und bieten Flexibilität am Arbeitsplatz. Sie sind ideal für die Aufstellung unter oder auch auf Ihrem Tisch, oder in der Nähe Ihrer Arbeitsplätze.

Diese Produkte sind für anspruchsvolle Standards entwickelt, die eine präzise und gleichmäßige Temperaturgleichmäßigkeit benötigen.

Die idealen Tiefkühlgeräte für die Lagerung von DNA, RNA und anderen biologischen Proben.

## ENERGIEEFFIZIENZ

Die Kompakten Integraline ULT's verdanken ihre Effizienz dem natürlichen Kältemittel und den optimierten Vakuum-isolierten Paneelen.

Die effizienten natürlichen Kältemittel senken den Energieverbrauch und damit auch die Betriebskosten. Diese Kältemittel zählen dank ihres niedrigen globalen Erwärmungspotenzials zu den umweltfreundlichsten ihrer Art.

Dank der Filterlosen Bauweise ist das unbequeme Wartungsverfahren unnötig. Die Lärmreduzierungstechnologie sorgt für ein angenehmes Arbeitsumfeld.



Die kompakten Integraline ULT's sind mit einem 5 Zoll Touchscreen V500-Regler ausgestattet. Die benutzerfreundliche Oberfläche ermöglicht einfache Bedienung aller wichtigen Funktionen wie Selbstdiagnostest, Öko-Modus und Alarme, die ihren Proben maximale Sicherheit gewährleisten.



Der ARCTIKO OneGrip™ -Griff ist für eine einfache und ergonomische Anwendung entwickelt. Tägliche Betriebsabläufe können mit einer sanften und einfachen Einhand-Türöffnung und -Schließung durchgeführt werden.

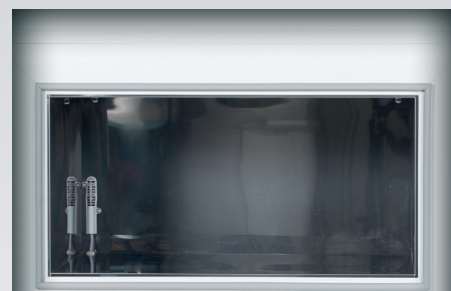

Der Innenraum besteht aus hochbeständigem und robustem Edelstahl des Typs AISI 304, und bietet eine hohe Probensicherheit und ermöglicht eine einfache und schnelle Reinigung.

## TECHNISCHE SPEZIFIKATIONEN

Artikel-Nr.	DAI 1825
Temperaturbereich (°C)	-40 / -86
Max. Umgebungstemperatur (°C)	25
Volumen (L)	50
Außenabmessungen BxTxH (mm)	657x778x836
Innenabmessungen BxTxH (mm)	357x443x307
Gewicht (kg)	75
Isolierung (mm)	120
Kühltechnik	Einzelsystem / statisch
Steuerung / Sondentyp	V500 / PT100

## LEISTUNG

Stromversorgung (V)	230
Frequenz (Hz)	50/60
Stromverbrauch (kWh/24h)	5,9
Stromstärke (A)	3,0
Leistung (Watt)	420
Pferdestärke (PS)	1/2

## ALARMFUNKTIONEN

Alarmanzeige als Text - nicht als Codes	ja
Optischer / akustischer Alarm	ja / ja
Stromausfall-Alarm	ja
Einstellbarer Hoch-/Tieftemperatur-Alarm	ja / ja
Alarm bei offener Tür	ja
Sondenausfall-Alarm	ja
Alarm bei niedriger Batteriekapazität	ja
Alarm bei Kompressorversagen	ja
Batterie-Backup für Alarmierungen (ca. Std.)	72

## DATENAUFZEICHNUNG & EXTERNER ANSCHLUSS

Spannungsfreier Kontakt für Fernalarm (z.B. GSM-Modul)	ja
Elektronischer Datenlogger	ja
RS 485-Anschluss	optional
USB-Anschluss für Software-Update und Daten-Download	ja
Temperatur-Diagrammschreiber (Schreiber)	optional (externe Montage)

## ANZEIGEFUNKTIONEN

Display-Typ	5"-Touchscreen
Anzahl der optionalen Referenzsonden	1
Passwortschutz für das Ein-/Ausschalten der Einheit	ja
Temperaturgrafik auf dem Display	ja

## WEITERE MERKMALE

Automatische Abtauung	nein
Frostschutzfunktion	nein
Vakuum-Ventil	ja
Vorgefertigte Durchführung (innerer Durchmesser mm)	12
Licht	nein
Schloß mit Schlüssel	ja
Schwenkrollen (insgesamt) / Schwenkrollen mit Bremse (Stück)	2 rollers / optional
Feste Füße (St.) / Nivellierfüße (St.)	0 / 2
Unterklappen oder Innentüren (St.)	nein
Drehbare Tür(en)	nein
Feste Einlegeböden (Stück) / verstellbare Einlegeböden (Stück)	0 / 0
Max. Anzahl der Einlegeböden (Stk.) / empfohlene maximale Anzahl der Einlegeböden (Stk.)	0 / 0
Maximale Belastung pro Fachboden (kg)	0 / 0
Gesamtkapazität von 50 mm Boxen 9x9 Fächer (Stk.)	30
Gesamtkapazität von 75 mm Boxen 9x9 Fächer (Stk.)	18
Gesamtkapazität von 96 mm Boxen 9x9 Fächer (Stk.)	12

## KÜHLUNG & GEHÄUSE

Anzahl der Kompressoren	1
Kältemittel	Nature R
Material des Innengehäuses	Edelstahl
Material des Außengehäuses	galvanisch verzinkter Stahl
Farbe (äußeres Gehäuse)	weiß
Schaumstoff-Typ	Polyurethan
VIP vakuum-isolierte Paneele	ja

## VERSAND

Versandgewicht (kg)	108
Versandabmessungen BxTxH (cm)	83x75x103
Versandvolumen (m <sup>3</sup> )	0,64

## ABMESSUNGEN FÜR ULUF P50

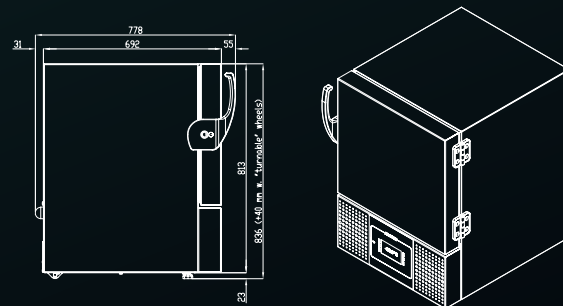
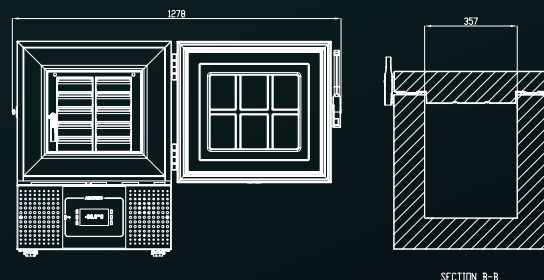
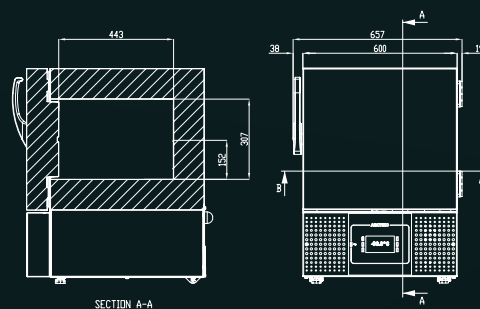

## OPTIONALES ZUBEHÖR

- Modbus-Adapter für V500-Steuerung
- Temperatur-Diagrammschreiber (Schreiber)
- CO<sub>2</sub>-Notkühlung
- GSM-Alarmmodul
- Spannungswandler
- Spannungsstabilisator
- Gestelle und Boxen
- Kryo-Handschuhe

## ARCTIKO A/S

Oddesundvej 39 · DK-6715 Esbjerg N · Tel.: +45 7020 0328  
info@arctiko.com ■ arctiko.com



Intertek

Intertek